

2-WIRE SURVEILLANCE KIT WITH CLEAR ACOUSTIC EARPIECE



PMLN6530 (Black)
PMLN6445 (Beige)



EN DE FR ES IT
PR RU

68012009035A

FOREWORD

RF Energy Exposure and Product Safety Guide for Portable Two-Way Radios

ATTENTION!

Before using this product, read the RF Energy Exposure and Product Safety Guide that ships with the radio which contains instructions for safe usage and RF energy awareness and control for compliance with applicable standards and regulation.

ACOUSTIC SAFETY

Exposure to loud noises from any source for extended periods of time may temporarily or permanently affect your hearing. The louder the radio's volume, the less time is required before your hearing could be affected.

Hearing damage from loud noise is sometimes undetectable at first and can have a cumulative effect.

To protect your hearing:

- Use the lowest volume necessary to do your job.
- Turn up the volume only if you are in noisy surroundings.
- Turn down the volume before connecting headset or earpiece.
- Limit the amount of time you use headsets or earpieces at high volume.

- When using the radio without a headset or earpiece, do not place the radio's speaker directly against your ear.

DESCRIPTION

The PMLN6530 and PMLN6445 is a two-wire surveillance style accessory with one wire for listening through an acoustic tube and another separate wire for transmitting using an integrated microphone/PTT housing.

The Clear Acoustic Tube snaps on the earbud part of the kit for enhanced discrete communication. The integrated microphone/PTT comes with a clothes clip allowing you to wear it under your uniform for more discreet covert operations, yet giving the flexibility of hands-free communication.

NOTE: It is the user's responsibility to ensure that the chosen accessory is suitable for his/her intended use.

OPERATION

Attaching and Removing the Surveillance Accessory to the Radio

1. Always turn the radio OFF before connecting the accessory.
2. Plug the accessory connector into the radio.
3. Turn the radio ON - make sure you do not set the volume level too high.

NOTE: Once the accessory is connected, the radio's microphone and radio's speaker will be disabled. User must use the accessory microphone and acoustic tube rubber ear tip to transmit and listen on incoming calls.

4. Insert rubber ear tip into the ear with the inverted "U" tube hanging over the top of the ear lobe and the coiled air tube running behind the ear lobe.
5. Adjust the volume on the radio to a comfortable listening level.
6. Press the Push-to-Talk (PTT) button, and speak into microphone to confirm that the two-way communication works (the radio-in-transmission light (LED) will be illuminated).
7. To receive, release the button.
8. Always turn your radio OFF before disconnecting the accessory.

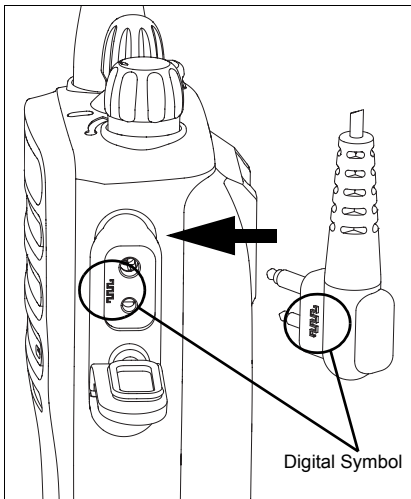

Figure 1: Digital Symbol Marking
Radios with this “Digital Symbol” are digital capable radios and require the use of accessories with the same “Digital Symbol”. These accessories with the “Digital Symbol” have been optimized for digital audio Transmit and Receive. Use of non-approved accessories may result in degradation of audio quality.

REPLACEMENT PART

The replacement shown below is available for the PMLN6530 and PMLN6445. Please contact your local Motorola Representative or Dealer for details.

Part Number	Description
RLN6242	Clear Acoustic Tube Earpiece, Assembly

WARRANTY

12 MONTHS LIMITED WARRANTY

Motorola warrants enclosed product against manufacturing defects in material and workmanship under normal use and service for 365 days provided it is returned in accordance with this warranty. If defective, the product will be repaired or replace at Motorola option, at no charge, with dated proof of purchase. This warranty does not cover defects or damage resulting from: Misuse, improper operation, unauthorized modification, liquid, batteries or normal wear and tear.

MOTOROLA, MOTO, MOTOROLA SOLUTIONS and the Stylized M logo are trademarks or registered trademarks of Motorola Trademark Holdings, LLC and are used under license. All other trademarks are the property of their respective owners.

© 2013 Motorola Solutions, Inc. All rights reserved.

VORWORT

Handbuch zur HF-Energiestrahlung und Produktsicherheit für tragbare Funkgeräte

ACHTUNG!

Bevor Sie dieses Produkt verwenden, lesen Sie das Handbuch zur HF-Energiestrahlung und Produktsicherheit, das im Lieferumfang des Funkgeräts enthalten ist. Das Handbuch enthält Anweisungen für die sichere Verwendung sowie Informationen zum Gefahrenbewusstsein und zur Risikovermeidung gemäß anwendbaren Normen und Vorschriften.

GEHÖRSCHUTZ

Wenn Sie längere Zeit einem hohen Lärmpegel ausgesetzt sind, kann Ihr Gehör vorübergehend oder dauerhaft Schaden nehmen. Je höher die Lautstärke des Funkgeräts, desto schneller könnte Ihr Gehör beeinträchtigt werden. Eine Schädigung des Gehörs durch einen hohen Lärmpegel wird oft nicht rechtzeitig erkannt und kann eine kumulative Wirkung haben.

So schützen Sie Ihr Gehör:

- Verwenden Sie die niedrigste Lautstärke, die für Ihre Arbeit erforderlich ist.
- Erhöhen Sie die Lautstärke nur, wenn Sie sich in lärmintensiven Umgebungen befinden.

- Reduzieren Sie die Lautstärke, bevor Sie ein Headset oder eine Ohrmuschel anschließen.
- Achten Sie darauf, dass Sie Headsets oder Ohrmuscheln bei hohen Lautstärken nur eine begrenzte Zeit lang verwenden.
- Bei Verwendung des Funkgeräts ohne Headset oder Ohrmuschel dürfen Sie die Lautsprecher des Funkgeräts nicht direkt an Ihre Ohren halten.

BESCHREIBUNG

PMLN6530 und PMLN6445 ist ein Überwachungszubehör mit zwei Kabeln. Ein Kabel dient dem Zuhören über einen Akustikschlauch und das zweite Kabel der Übertragung über das integrierte Mikrofon-/PTT-Gehäuse.

Der transparente Akustikschlauch wird zur Verbesserung der diskreten Kommunikation am Ohrhörer des Sets eingerastet. Das integrierte Mikrofon/PTT wird mit einem Kleidungsclip geliefert, sodass es bei diskreteren verdeckten Operationen unter der Uniform getragen werden kann, und Ihnen doch die Flexibilität des freihändigen Sprechens gibt.

HINWEIS: Es liegt in der Verantwortung des Benutzers sicherzustellen, dass das ausgewählte Zubehör für den vorgesehenen Verwendungszweck geeignet ist.

BETRIEB

Anbringen des Überwachungszubehörs an das Funkgerät und Entfernen vom Funkgerät

1. Schalten Sie das Funkgerät immer aus, bevor Sie das Zubehör anschließen.
2. Schließen Sie den Zubehöranschluss an das Funkgerät an.
3. Schalten Sie das Funkgerät EIN – Stellen Sie sicher, dass Sie die Lautstärke nicht zu hoch einstellen.

HINWEIS: Sobald das Zubehör angeschlossen ist, werden das Mikrofon und der Lautsprecher des Funkgeräts deaktiviert. Der Benutzer muss Zubehörmikrofon und Gummi-Ohrtip am Akustikschlauch verwenden, um übertragen und eingehende Anrufe abhören zu können.

4. Setzen Sie den Gummi-Ohrtip in das Ohr ein, wobei der Schlauch in Form eines umgekehrten „Us“ über dem Ohr läppchen hängt und der Spiralschlauch hinter dem Ohr läppchen verläuft.
5. Passen Sie die Lautstärke des Funkgeräts auf ein angenehmes Niveau an.
6. Drücken Sie auf die Push-to-Talk (PTT)-Taste, und sprechen Sie in das Mikrofon, um die Funktionsweise der Funkkommunikation zu bestätigen (die Lampe für die Funkübertragung (LED) leuchtet auf).

7. Für den Empfang lassen Sie die Taste wieder los.
8. Schalten Sie Ihr Funkgerät immer aus, bevor Sie das Zubehör trennen.



Abbildung 1: Kennzeichen des Digital-Symbols

Bei Funkgeräten mit diesem „Digital-Symbol“ handelt es sich um Digitalfunkgeräte, bei denen die Verwendung von Zubehörteilen

mit dem gleichen „Digital-Symbol“ erforderlich ist. Diese Zubehörteile mit dem „Digital-Symbol“ wurden für das Senden und Empfangen von digitalen Audiosignalen optimiert. Die Verwendung von nicht zugelassenen Zubehörteilen kann zu einer Verschlechterung der Audioqualität führen.

ERSATZTEIL

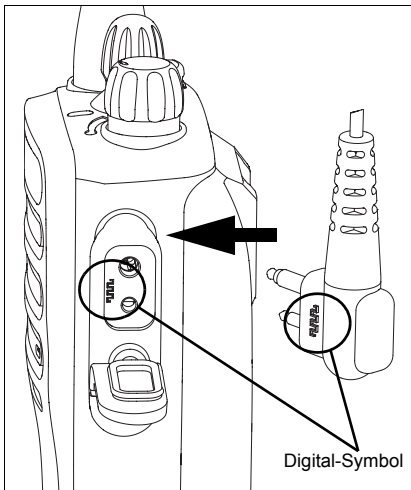
Das unten angezeigte Ersatzteil ist für PMLN6530 und PMLN6445 erhältlich. Für weitere Informationen wenden Sie sich bitte an den Motorola-Vertreter oder -Händler in Ihrer Nähe.

Artikelnummer	Beschreibung
RLN6242	Transparentes Akustikschlauch-Ohrmuschel-Set

GARANTIE

12 MONATE BESCHRÄNKTE GEWÄHRLEISTUNG

Motorola gibt für das beigefügte Produkt bei normaler Verwendung eine Gewährleistung von 365 Tagen bei Herstellungsfehlern in Material und Verarbeitung, sofern es gemäß der Gewährleistung zurückgesendet wird. Im Falle eines Defekts wird das Produkt gegen

Vorlage eines datierten Kaufbelegs kostenlos repariert oder nach Wahl von Motorola ersetzt. Diese Garantie gilt nicht für Mängel oder Schäden, die durch Missbrauch, unsachgemäße Bedienung, nicht autorisierte Änderungen, Flüssigkeit, Batterien oder normalen Verschleiß entstanden sind.

MOTOROLA, MOTO, MOTOROLA SOLUTIONS und das stilisierte M-Logo sind Warenzeichen oder eingetragene Warenzeichen der Motorola Trademark Holdings, LLC und werden unter Lizenz verwendet. Alle anderen Marken sind das Eigentum ihrer jeweiligen Inhaber.

© 2013 Motorola, Inc. Alle Rechte vorbehalten.

AVANT-PROPOS

Sécurité des produits et exposition RF pour les radios professionnelles portatives

ATTENTION !

Avant d'utiliser ce produit, lisez le guide Sécurité des produits et exposition RF fourni avec la radio. Il contient des instructions de fonctionnement relatives à la sécurité et à l'exposition aux RF, ainsi que des informations sur le contrôle de conformité aux normes et réglementations applicables.

SÉCURITÉ ACOUSTIQUE

L'exposition pendant une période prolongée à un fort niveau sonore, quelle qu'en soit la source, peut provoquer des troubles auditifs temporaires ou permanents. Plus le volume de la radio est élevé, plus le trouble auditif peut se produire rapidement. Les troubles auditifs provoqués par un niveau sonore élevé ne se remarquent parfois pas tout de suite et peuvent s'additionner.

Pour protéger votre audition :

- Utilisez le volume le plus bas possible pour effectuer votre travail.
- Augmentez le volume uniquement si vous êtes dans des environnements bruyants.
- Baissez le volume avant de connecter un casque ou des écouteurs.

- Limitez votre temps d'utilisation des casques ou des écouteurs à un volume élevé.
- Lorsque vous utilisez la radio sans casque ni écouteur, ne placez pas le haut-parleur de la radio directement contre votre oreille.

DESCRIPTIF

Le PMLN6530 et le PMLN6445 sont des accessoires de type surveillance à 2 fils équipés d'un câble pour l'écoute via un tube acoustique et d'un second câble pour l'émission à l'aide d'un boîtier micro/PTT intégré.

Le tube acoustique transparent peut être fixé sur l'écouteur inclus dans le kit pour une communication discrète améliorée.

L'ensemble micro/PTT est fourni avec un clip pour vêtements vous permettant de le porter sous votre uniforme pour des opérations à couvert plus discrètes, tout en profitant de la flexibilité des communications mains libres.

REMARQUE : il relève de la responsabilité de l'utilisateur de s'assurer que l'accessoire sélectionné est adapté à l'usage prévu.

FONCTIONNEMENT

Installation et retrait de l'accessoire de surveillance

1. Éteignez toujours la radio avant de brancher l'accessoire.
2. Branchez le connecteur de l'accessoire à la radio.
3. Allumez la radio. Assurez-vous de ne pas régler le volume sur un niveau trop élevé.

REMARQUE : une fois l'accessoire connecté, le micro et le haut-parleur de la radio seront désactivés. L'utilisateur doit utiliser le tube acoustique et le microphone de l'accessoire pour écouter les appels entrants et pour émettre.

4. Insérez l'embout auriculaire dans votre oreille, placez le tube en forme de « U » inversé par-dessus le lobe de l'oreille et le tube à air en spirale derrière l'oreille.
5. Réglez le volume de la radio sur un niveau d'écoute confortable.
6. Appuyez sur le bouton Push-to-Talk (PTT) et parlez dans le micro pour vérifier que la communication bidirectionnelle fonctionne (auquel cas, le voyant indiquant une transmission radio en cours s'allume).

7. Pour recevoir, relâchez le bouton.
8. Éteignez toujours votre radio avant de débrancher l'accessoire.

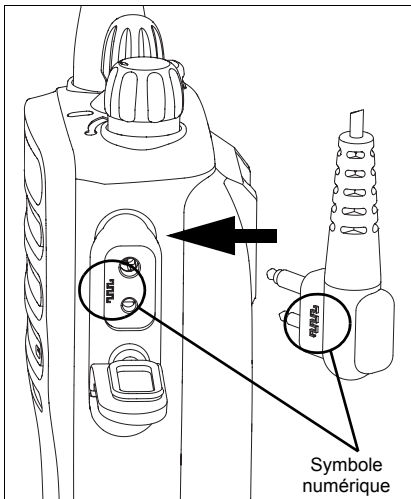

Figure 1 : Marquage Symbole numérique

Les radios portant le symbole numérique sont des radios numériques et requièrent l'utilisation d'accessoires portant le même symbole. Les accessoires sur lesquels le

symbole numérique apparaît sont optimisés pour la transmission et la réception de données audio numériques. L'utilisation d'accessoires non approuvés peut entraîner une perte de qualité audio.

PIÈCE DE RECHANGE

Les pièces de rechange indiquées ci-dessous sont disponibles pour les modèles PMLN6530 et PMLN6445. Contactez votre représentant ou distributeur Motorola pour obtenir de plus amples informations.

Référence	Description
RLN6242	Tube acoustique transparent Écouteur, ensemble

GARANTIE

GARANTIE LIMITÉE 12 MOIS

Motorola garantit les produits fournis contre tout défaut de fabrication et défaillance matérielle dans des conditions normales d'utilisation et d'entretien pour une durée de 365 jours, à condition que les produits soient retournés conformément à la présente garantie. Tout produit défectueux sera, au gré de Motorola, réparé ou remplacé gratuitement sur présentation d'une preuve d'achat

indiquant la date de l'achat. Cette garantie ne couvre pas les défauts ou dommages résultant d'un mauvais usage, d'une utilisation incorrecte, d'une modification non autorisée, d'un contact avec des liquides, des batteries ni de l'usure normale des produits.

MOTOROLA, MOTO, MOTOROLA SOLUTIONS et le logo stylisé M sont des marques ou des marques déposées de Motorola Trademark Holdings, LLC et sont utilisées sous licence. Toutes les autres marques appartiennent à leurs propriétaires respectifs.

© 2013 Motorola Solutions, Inc. Tous droits réservés.

PRÓLOGO

Exposición a energía de radiofrecuencia y Guía sobre seguridad del producto para radios bidireccionales portátiles

ATENCIÓN

Antes de utilizar este producto, lea el documento sobre exposición a energía de radiofrecuencia y la Guía sobre seguridad del producto (incluidos con la radio). En estos documentos información referente a un uso seguro de la energía de radiofrecuencia y al control del cumplimiento de los estándares y normativas correspondientes.

SEGURIDAD ACÚSTICA

La exposición a sonidos altos de cualquier tipo durante periodos prolongados puede afectar a su capacidad auditiva de forma temporal o permanente. Cuanto mayor sea el volumen de la radio, antes se verá afectada la capacidad auditiva. En ocasiones no es posible detectar enseguida los daños provocados por sonidos altos, lo que puede producir un efecto acumulativo.

Para proteger su capacidad auditiva:

- Utilice el volumen más bajo posible.
- Suba el volumen solo si se encuentra en un entorno ruidoso.
- Baje el volumen antes de colocarse los auriculares o auricular.

- Limite la cantidad de tiempo de uso de los auriculares a un volumen elevado.
- Al utilizar la radio sin auriculares, no coloque el altavoz de la radio directamente contra el oído.

DESCRIPCIÓN

Los modelos PMLN6530 y PMLN6445 son accesorios de dos cables de tipo vigilancia, con un cable para escucha a través de un tubo acústico y otro cable para transmisión mediante micrófono integrado/carcasa PTT. El tubo acústico transparente se acopla al auricular del kit para una comunicación más discreta. El micrófono integrado/PTT incluye una pinza para ropa que le permite llevarlo bajo el uniforme para promover una mayor discreción en operaciones encubiertas, a la vez que ofrece la flexibilidad de un sistema manos libres.

NOTA: es responsabilidad del usuario asegurarse de que el accesorio es adecuado para el uso previsto.

USO

Conexión del accesorio para vigilancia a la radio y desconexión

1. Apague siempre la radio antes de conectar el accesorio.
2. Enchufe el conector para accesorios en la radio.
3. Encienda la radio y asegúrese de que el volumen no está demasiado alto.

NOTA: al conectar el accesorio, se inhabilitarán el micrófono y el altavoz de la radio. El usuario debe utilizar el micrófono y el audífono de goma del tubo acústico para transmitir y para oír las llamadas entrantes.

4. Introduzca el audífono de goma en la oreja, con el tubo en forma de "U" invertida colgando por encima del lóbulo de la oreja y el tubo de aire en espiral por detrás del lóbulo de la oreja.
5. Ajuste el volumen de la radio a un nivel de audición adecuado.
6. Pulse el botón PTT (pulsar para hablar) y hable hacia el micrófono para confirmar que la comunicación bidireccional funciona (se iluminará el piloto LED de transmisión en curso).
7. Para recibir, suelte el botón.
8. Apague siempre la radio antes de desconectar el accesorio.



Figura 1: Marca de símbolo digital

Las radios que incluyen este “Símbolo digital” son radios con capacidad digital y requieren el uso de accesorios que tengan el mismo “Símbolo digital”. Dichos accesorios con el “Símbolo digital” se han optimizado para la transmisión y recepción de audio digital. El uso de accesorios no aprobados puede tener como consecuencia la degradación de la calidad de audio.

PIEZA DE REPUESTO

La pieza de repuesto que se indica a continuación está disponible para los modelos PMLN6530 y PMLN6445. Póngase en contacto con su representante o distribuidor local de Motorola para obtener más información.

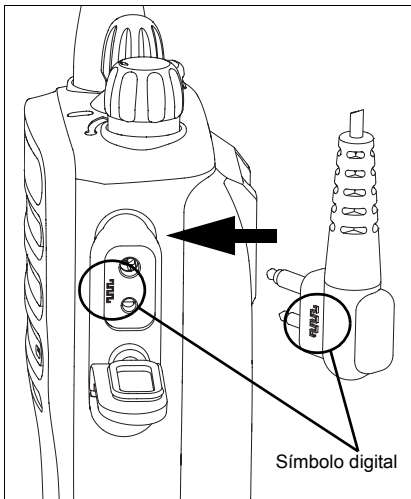
Número de pieza	Descripción
RLN6242	Auricular de tubo acústico transparente (montaje)

GARANTÍA

GARANTÍA LIMITADA DE 12 MESES

Motorola garantiza este producto contra defectos de fabricación en materiales y mano de obra bajo condiciones de uso y servicio normales durante un plazo de 365 días, siempre que se restituya de acuerdo con los términos de esta garantía. Si es defectuoso, se sustituirá o reparará (a discreción de Motorola), de forma gratuita, al aportar prueba de compra en la que figure la fecha. Esta garantía no cubre los defectos o daños derivados de un mal uso o manejo, modificación no autorizada, exposición a líquidos o desgaste normal, así como problemas relacionados con las baterías.

MOTOROLA, MOTO, MOTOROLA SOLUTIONS y el logotipo de la M estilizada son marcas comerciales o marcas comerciales registradas de Motorola Trademark Holdings, LLC y se utilizan bajo licencia. Todas las demás marcas comerciales son propiedad de sus respectivos propietarios.

© 2013 Motorola Solutions, Inc. Todos los derechos reservados.

PREFAZIONE

Guida sull'esposizione a sorgenti di energia RF e sulla sicurezza del prodotto per ricetrasmittenti portatili

ATTENZIONE!

Prima di utilizzare questo prodotto, leggere la Guida sull'esposizione a sorgenti di energia RF e sulla sicurezza del prodotto fornita con la radio, che contiene le istruzioni per un utilizzo sicuro e informazioni sull'energia RF e su come controllarla in conformità agli standard e le normative vigenti.

SICUREZZA ACUSTICA

L'esposizione a forti rumori provenienti da qualsiasi origine per un periodo di tempo prolungato può causare danni temporanei o permanenti all'udito. Più alto è il volume della radio, minore è il tempo necessario perché l'udito ne sia influenzato. I danni all'udito provocati da forti rumori, a volte, non sono rilevabili in un primo momento e possono avere un effetto cumulativo.

Per proteggere l'udito:

- Utilizzare il livello di volume più basso necessario per eseguire il proprio lavoro.
- Alzare il volume solo se ci si trova in ambienti rumorosi.
- Abbassare il volume prima di collegare le cuffie o l'auricolare.

- Limitare il tempo di utilizzo di cuffie o auricolari ad un volume elevato.
- Quando si utilizza la radio senza cuffie o un auricolare, non posizionare l'altoparlante della radio direttamente sull'orecchio.

DESCRIZIONE

I modelli PMLN6530 e PMLN6445 sono accessori di sorveglianza dotati di due cavi, un cavo per l'ascolto con tubo acustico e un altro cavo separato per la trasmissione tramite un alloggiamento per microfono integrato/PTT. Il tubo acustico trasparente si collega a scatto all'auricolare incluso nel kit per le comunicazioni discrete avanzate. Il microfono integrato/PTT viene fornito con una clip che consente di indossarlo sotto l'uniforme per operazioni sotto copertura più discrete, offrendo contemporaneamente la flessibilità di comunicazione a mani libere.

NOTA: è responsabilità dell'utente assicurarsi che l'accessorio scelto sia adatto all'uso previsto.

FUNZIONAMENTO

Collegamento e rimozione dell'accessorio per la sorveglianza alla radio

1. Spegnerne SEMPRE la radio prima di collegare l'accessorio.
2. Collegare il connettore accessorio alla radio.
3. Accendere la radio: assicurarsi di non impostare il livello del volume troppo alto.

NOTA: una volta collegato l'accessorio, il microfono e l'altoparlante della radio verranno disattivati. Per trasmettere e ascoltare le chiamate in arrivo, è necessario utilizzare il microfono accessorio e l'auricolare in gomma con tubo acustico.

4. Inserire l'auricolare in gomma nell'orecchio con il tubo a "U" rovesciata posto sul lobo dell'orecchio e il tubo a spirale posto dietro il lobo dell'orecchio.
5. Regolare il volume della radio a un livello adeguato per l'ascolto.
6. Premere il pulsante PTT (Push-to-Talk) e parlare nel microfono per verificare il funzionamento della comunicazione bidirezionale: l'indicatore (LED) di trasmissione della radio si illuminerà.
7. Per ricevere, rilasciare il pulsante.
8. Spegnerne SEMPRE la radio prima di scollegare l'accessorio.



Figura 1: Contrassegno simbolo digitale

Le radio con questo "simbolo digitale" sono radio digitali che richiedono l'utilizzo di accessori aventi lo stesso "simbolo digitale". Questi accessori con il "simbolo digitale" sono stati ottimizzati per trasmettere e ricevere audio digitale. L'uso di accessori non approvati può causare una riduzione della qualità audio.

PARTE DI RICAMBIO

La parte di ricambio illustrata di seguito è disponibile per i modelli PMLN6530 e PMLN6445. Rivolgersi al responsabile Motorola locale o al proprio rivenditore per ulteriori informazioni.

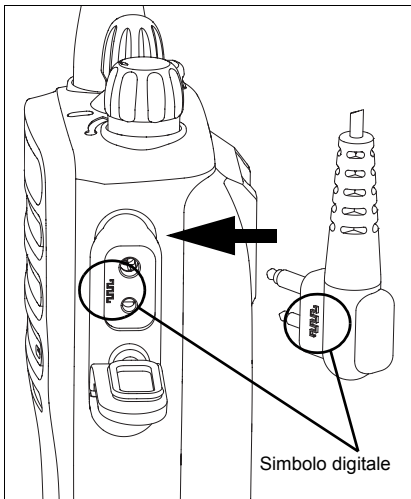
Numero parte	Descrizione
RLN6242	Auricolare con tubo acustico trasparente, gruppo

GARANZIA

GARANZIA LIMITATA DI 12 MESI

Motorola garantisce il prodotto da eventuali difetti di materiale e fabbricazione nelle normali condizioni d'uso e servizio per 365 giorni, a condizione che il prodotto venga restituito secondo quanto stabilito dai termini della presente garanzia. Se difettoso, il prodotto verrà riparato o sostituito, a discrezione di Motorola e a titolo gratuito, purché fornito della ricevuta recante la data di acquisto. La presente garanzia non copre eventuali difetti o danni derivanti da: utilizzo improprio, funzionamento anomalo, modifiche non autorizzate, contatto con liquidi o batterie oppure usura derivante da un normale utilizzo del prodotto.

MOTOROLA, MOTO, MOTOROLA SOLUTIONS e il logo della M stilizzata sono marchi o marchi registrati di Motorola Trademark Holdings, LLC, utilizzati su licenza. Tutti gli altri marchi appartengono ai rispettivi proprietari.
© 2013 Motorola Solutions, Inc. Tutti i diritti riservati.

PREFÁCIO

Guia de Segurança do Produto e de Exposição a Energia de RF para rádios bidirecionais

ATENÇÃO!

Antes de utilizar este produto, leia o Guia de Segurança do Produto e de Exposição a Energia de RF fornecido com o rádio, que contém instruções para uma utilização segura e para tomar conhecimento e controlar a sua exposição a energia de RF, a fim de respeitar as normas e os regulamentos aplicáveis.

SEGURANÇA AUDITIVA

A exposição a ruídos muito intensos de qualquer fonte, por longos períodos de tempo, pode afetar temporária ou permanentemente a sua audição. Quanto mais elevado estiver o volume do rádio, menos tempo é necessário para afetar a sua audição. Os danos auditivos devido a ruídos intensos são por vezes indetetáveis, de início, e podem ter efeitos cumulativos.

Para proteger a sua audição:

- Utilize o volume no mínimo necessário ao seu trabalho.
- Aumente o volume apenas se estiver num ambiente ruidoso.
- Reduza o volume antes de ligar um auricular ou auscultador.
- Limite o tempo de utilização dos auriculares ou auscultadores com o volume elevado.
- Quando utilizar o rádio sem auriculares ou auscultadores, não coloque o altifalante do rádio diretamente junto ao seu ouvido.

DESCRIÇÃO

O PMLN6530 e o PMLN6445 são acessórios de vigilância de dois fios, com um fio para ouvir através de um tubo acústico e outro fio separado para transmitir através de uma caixa com microfone/PTT integrado.

O tubo acústico transparente encaixa nos auriculares do kit proporcionando uma comunicação mais discreta. O microfone/PTT integrado inclui um clipe de fixação ao vestuário, permitindo-lhe utilizá-lo debaixo da roupa para operações secretas mais discretas, sem perder a flexibilidade da comunicação mãos-livres.

NOTA: cabe ao utilizador certificar-se de que o acessório escolhido é adequado para o que pretende.

FUNCIONAMENTO

Ligar e desligar o acessório de vigilância do rádio

1. DESLIGUE sempre o rádio antes de ligar o acessório.
2. Ligue o conector do acessório ao rádio.
3. LIGUE o rádio - certifique-se de que não coloca o volume demasiado alto.

NOTA: depois de o acessório estar ligado, o microfone e o altifalante do rádio serão desativados. O utilizador tem de utilizar o microfone e a ponteira de borracha com tubo acústico para transmitir e ouvir ao receber chamadas.

4. Introduza a ponteira de borracha na orelha fazendo com que o tubo em "U" invertido passe por cima do lóbulo da orelha e o tubo em espiral por trás do lóbulo da orelha.
5. Ajuste o volume do rádio para um nível confortável.
6. Prima o botão Premir para falar (PTT) e fale ao microfone para se certificar de que a comunicação bidirecional funciona (a luz de rádio em transmissão (LED) ficará acesa).
7. Para receber, solte o botão.
8. DESLIGUE sempre o rádio antes de remover o acessório.



Figura 1: Marca do Símbolo digital

Os rádios com este "Símbolo digital" são rádios digitais e requerem a utilização de acessórios com o mesmo "Símbolo digital". Os acessórios com o "Símbolo digital" foram otimizados para transmissão e recepção de áudio digital. A utilização de acessórios não aprovados pode resultar na degradação da qualidade do áudio.

PEÇA DE SUBSTITUIÇÃO

A substituição ilustrada abaixo está disponível para o PMLN6530 e o PMLN6445. Contacte o seu representante ou distribuidor local da Motorola para obter mais informações.

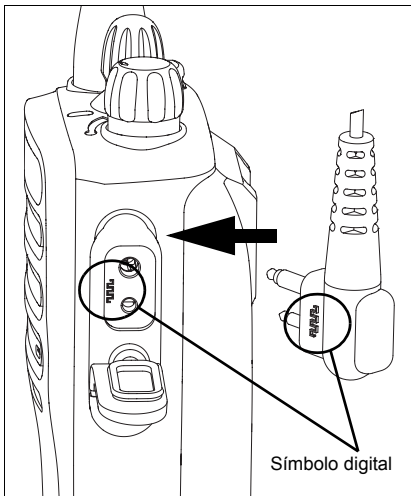
Número da referência	Descrição
RLN6242	Auricular com tubo acústico transparente

GARANTIA

12 MESES DE GARANTIA LIMITADA

A Motorola oferece garantia deste produto contra defeitos do material ou de fabrico em utilização e serviço normal durante 365 dias, desde que o produto seja devolvido em conformidade com esta garantia. Em caso de defeito, o produto será reparado ou substituído, conforme determinado pela Motorola, sem qualquer custo, com um comprovativo da data de compra. Esta garantia não cobre danos ou defeitos provocados por: utilização indevida, modificação não autorizada, líquidos, pilhas ou desgaste normal.

MOTOROLA, MOTO, MOTOROLA SOLUTIONS e o logótipo M estilizado são marcas comerciais ou marcas registadas da Motorola Trademark Holdings, LLC e são utilizados sob licença. Todas as outras marcas comerciais pertencem aos respetivos proprietários.

© 2013 Motorola Solutions, Inc. Todos os direitos reservados.

ВВЕДЕНИЕ

Сведения о безопасности и воздействии излучаемой радиочастотной энергии для портативных приемопередающих радиостанций

Внимание!

Перед использованием этого продукта ознакомьтесь с прилагаемым к радиостанции буклетом "Сведения о безопасности и воздействии излучаемой радиочастотной энергии", в котором содержатся инструкции по технике безопасности и информация по воздействию радиочастотной энергии, а также сведения о соответствии применимым стандартам и нормативам.

АКУСТИЧЕСКАЯ БЕЗОПАСНОСТЬ

Продолжительное воздействие звука с высоким уровнем громкости из любого источника может привести к временному или постоянному повреждению слуха. Чем выше громкость радиостанции, тем быстрее можно повредить слух. Повреждение слуха из-за высокого уровня громкости может быть замечено не сразу и иметь накопительный эффект.

Для защиты слуха соблюдайте следующие меры предосторожности:

- Используйте минимальный уровень громкости, достаточный для выполнения требуемой задачи.
- Повышайте громкость, только если вы находитесь в шумной окружающей обстановке.
- Снижайте громкость перед подключением наушников или гарнитуры.
- Ограничьте время использования гарнитур или наушников с высокой громкостью.
- При использовании радиостанции без гарнитуры или наушника не прикладывайте динамик радиостанции непосредственно к уху.

ОПИСАНИЕ

В двухпроводных аксессуарах для скрытого использования PMLN6530 и PMLN6445 один провод используется для прослушивания при помощи акустической трубки, а второй отдельный провод — для передачи при помощи встроенного блока с микрофоном и кнопкой РТТ.

Прозрачная акустическая трубка крепится на наушнике и обеспечивает качественную связь в режиме скрытого использования. Встроенный блок с микрофоном и кнопкой РТТ оснащен зажимом для одежды, что позволяет надевать его под униформу при проведении секретных операций, при этом

обеспечивая гибкость связи в режиме hands-free.

ПРИМЕЧАНИЕ. Пользователь несет ответственность за выбор аксессуара, соответствующего предполагаемой сфере использования.

РЕЖИМ РАБОТЫ

Подключение и отключение аксессуара для скрытого использования от радиостанции

1. Всегда **ВЫКЛЮЧАЙТЕ** радиостанцию перед подключением аксессуара.
2. Подключите разъем аксессуара к радиостанции.
3. **ВКЛЮЧИТЕ** радиостанцию. Не устанавливайте слишком высокий уровень громкости.

- ПРИМЕЧАНИЕ.** При подключении аксессуара микрофон и динамик радиостанции будут отключены. Пользователь должен использовать микрофон и резиновый вкладыш акустической трубки аксессуара для передачи и приема входящих вызовов.
4. Вставьте резиновый вкладыш в ухо так, чтобы U-образная трубка охватывала мочку уха, а витой кабель проходил за ухом.
 5. Настройте комфортный уровень звука на радиостанции.
 6. Нажмите кнопку РТТ (Push-to-Talk) и начните говорить в микрофон, чтобы проверить наличие двусторонней связи. При этом загорится светодиодный индикатор передачи.
 7. Чтобы осуществить прием, отпустите кнопку.
 8. Всегда **ВЫКЛЮЧАЙТЕ** радиостанцию перед отсоединением аксессуара.



Рис. 1. Маркировка цифрового символа

Радиостанции с "цифровым символом" обладают возможностью цифровой поддержки и требуют использования аксессуаров с тем же "цифровым символом". Данные аксессуары с "цифровым символом" оптимизированы для передачи и приема цифрового аудиосигнала. Использование

аксессуаров, отличных от одобренных, может привести к ухудшению качества звука.

СМЕННАЯ ДЕТАЛЬ

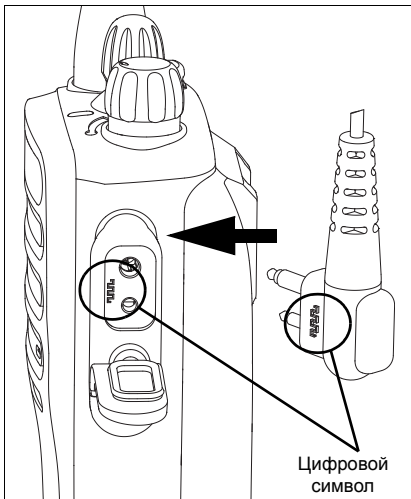
Сменная деталь, представленная ниже, доступна для моделей PMLN6530 и PMLN6445. Обратитесь к местному представителю компании Motorola или дилеру для получения более подробной информации.

Номер по каталогу	Описание
RLN6242	Прозрачная акустическая трубка в сборе

ГАРАНТИЯ

ОГРАНИЧЕННАЯ ГАРАНТИЯ НА 12 МЕСЯЦЕВ

Компания Motorola Solutions гарантирует, что данное изделие не имеет дефектов материалов и производственного брака при нормальной эксплуатации и обслуживании в течение 365 дней, при условии возврата в соответствии с положениями данного гарантийного соглашения. При обнаружении дефекта изделие подлежит бесплатному ремонту или замене по выбору Motorola

Solutions, при наличии доказательства покупки с проставленной датой. Данная гарантия не распространяется на дефекты или повреждения, возникшие в результате неправильного использования, неправильного функционирования, несанкционированной модификации, попадания жидкостей, неисправности аккумуляторов, а также обычного износа.

Наименования MOTOROLA, MOTO, MOTOROLA SOLUTIONS и логотип в виде стилизованной буквы "M" являются товарными знаками или зарегистрированными товарными знаками Motorola Trademark Holdings, LLC и используются по лицензии. Все прочие товарные знаки являются собственностью соответствующих владельцев.

© 2013 Motorola Solutions, Inc. Все права защищены.



© 2013 by Motorola Solutions, Inc.
All rights reserved.



68012009035-A